

HS-1012B新推肩安装说明书

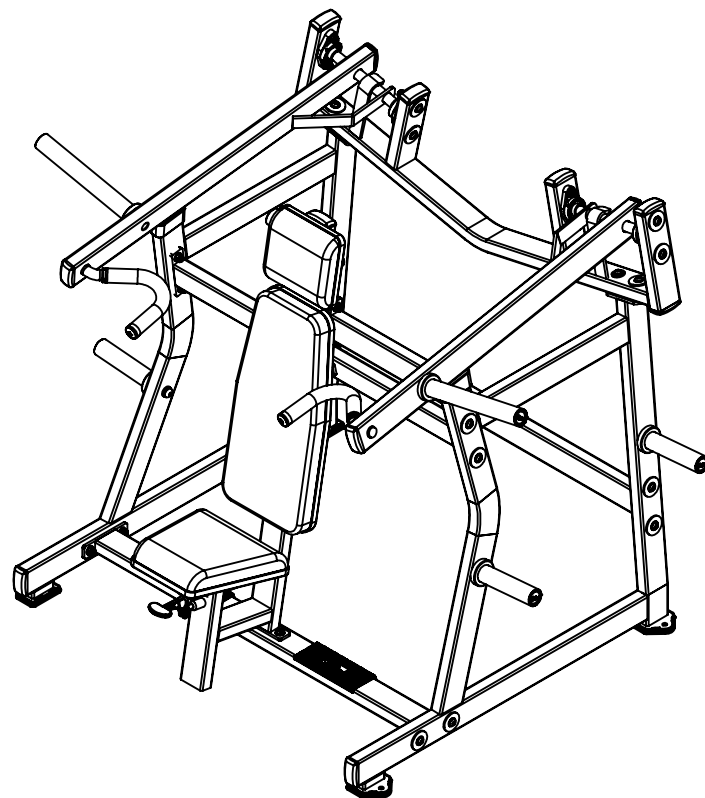

| 项目号 | 代号 | 名称 | 数量 | 料号 |
|-----|----------|-----------|----|----|
| 1 | R04-5095 | 后撑 | 1 | |
| 2 | R04-5091 | 上撑 | 1 | |
| 3 | R20-1278 | 左侧架组 | 1 | |
| 4 | R20-1279 | 右侧架组 | 1 | |
| 5 | R06-1034 | 40X80方胶垫 | 4 | |
| 6 | M12X70 | 半圆头M12X70 | 12 | |
| 7 | M12防松帽 | M12防松帽 | 12 | |
| 8 | 55补强垫 | 55补强垫 | 12 | |
| 9 | M12平垫圈 | M12平垫圈 | 24 | |
| 10 | R20-1698 | 底前连接管 | 1 | |

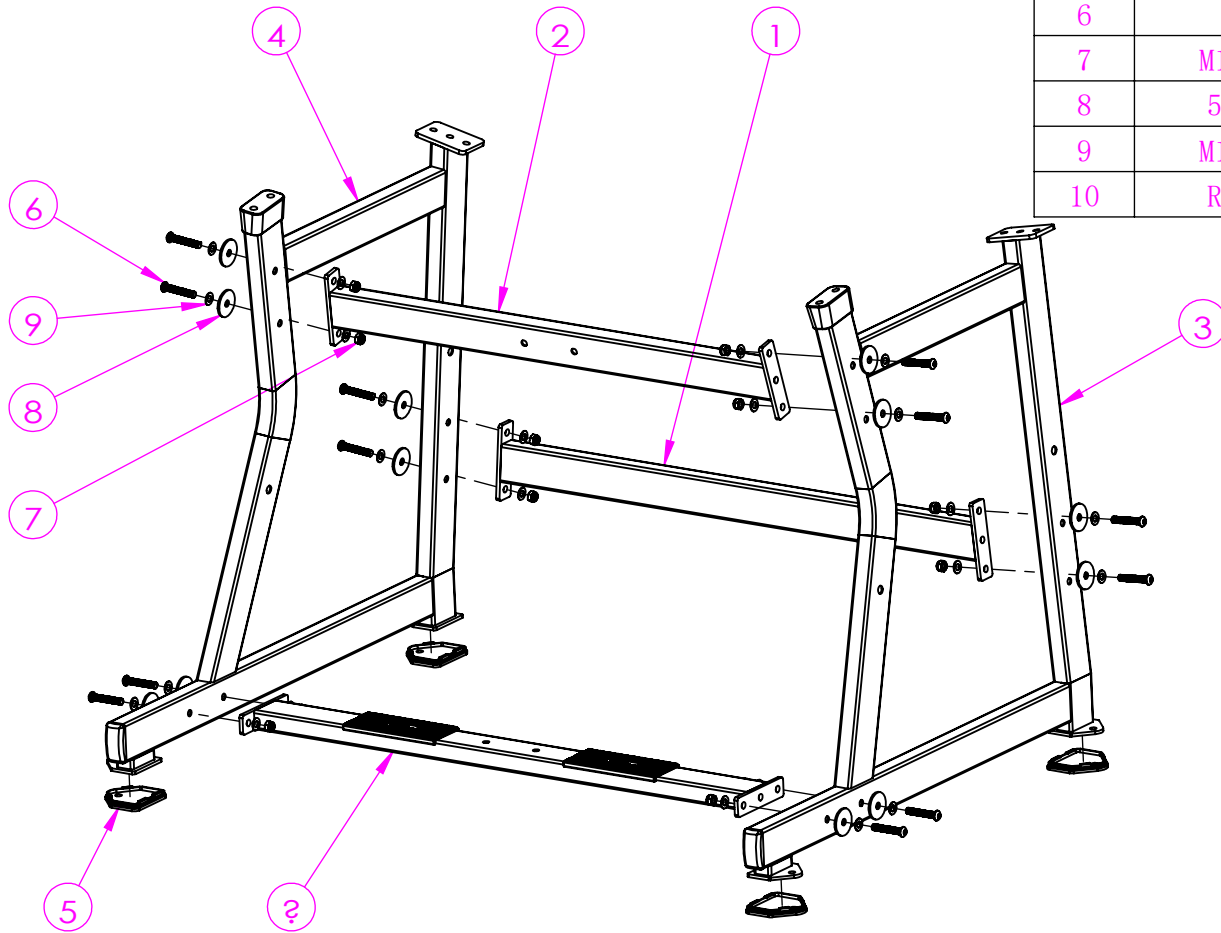

| | | | | | | | | | | | |
|----|------|------|--|--|--|----|------------|-------------|----------|----------------|----|
| | | | | | | | page | of | | | |
| | | | | | | | 1 | 1 | HS-1012B | | |
| | | | | | | | 图纸大小 | A4H | 图号 | HS-1012B 安装步骤1 | |
| | | | | | | | 投影方式: | 零件名称 | | | |
| | | | | | | | | 料号 | | | |
| A | 图纸发行 | | | | | 刘凯 | 2022-07-26 | 比例 | 1:15 | 单位 | mm |
| 项目 | 设变单号 | 修改内容 | | | | 审核 | 日期 | 设计 | 日期 | | |
| | | | | | | | | 瑞利达体育用品有限公司 | | | |

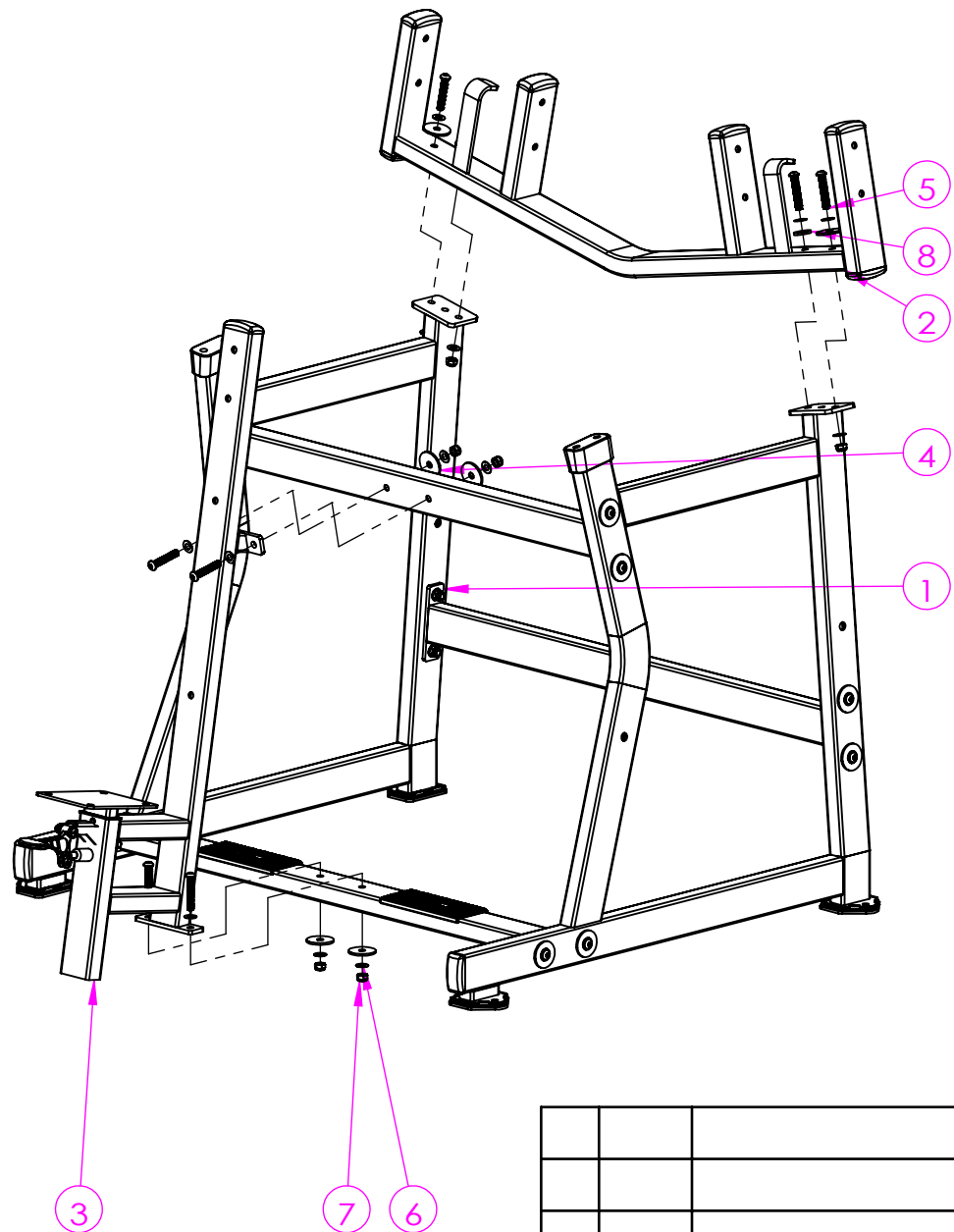

| 项目号 | 代号 | 名称 | 数量 | 料号 |
|-----|----------|-----------|----|----|
| 1 | 安装步骤1 | | 1 | |
| 2 | R20-1280 | 力臂支架 | 1 | |
| 3 | R20-1283 | 坐架组 | 1 | |
| 4 | 55补强垫 | 55补强垫 | 6 | |
| 5 | M12X70 | 半圆头M12X70 | 8 | |
| 6 | M12平垫圈 | M12平垫圈 | 16 | |
| 7 | M12防松帽 | M12防松帽 | 8 | |
| 8 | 35补强垫 | 35补强垫 | 2 | |

| | | | | | | |
|----|------|--|-----|------------|----------------|--|
| | | page of 1 1 | | HS-1012B | | |
| | | 图纸大小 | A4H | 图号 | HS-1012B 安装步骤2 | |
| | | 投影方式：  | | 零件名称 | | |
| | | | | 料号 | | |
| A | 图纸发行 | | 刘凯 | 2022-07-28 | 比例 1:15 单位 mm | |
| 项目 | 设变单号 | 修改内容 | 审核 | 日期 | 设计 日期 | |
| | | | | | 瑞利达体育用品有限公司 | |

| 项目号 | 代号 | 名称 | 数量 | 料号 |
|-----|----------|----------|----|----|
| 1 | 安装步骤2 | | 1 | |
| 2 | R20-1055 | 小垫子 | 1 | |
| 3 | R20-1050 | 坐垫组 | 1 | |
| 4 | R04-1164 | 200杠铃套 | 4 | |
| 5 | R06-1186 | 杠铃套圈 | 4 | |
| 6 | R20-1053 | 大靠背垫新款 | 1 | |
| 7 | R21-1004 | 杠铃套标贴 | 4 | |
| 8 | M8X30 | 半圆头M8X30 | 4 | |
| 9 | M8X70 | 半圆头M8X70 | 4 | |
| 10 | M8平垫定制 | M8平垫定制 | 8 | |
| 11 | M16X70 | M16X70 | 4 | |
| 12 | M16弹垫 | M16弹垫 | 4 | |
| 13 | M16垫片 | M16垫片 | 4 | |

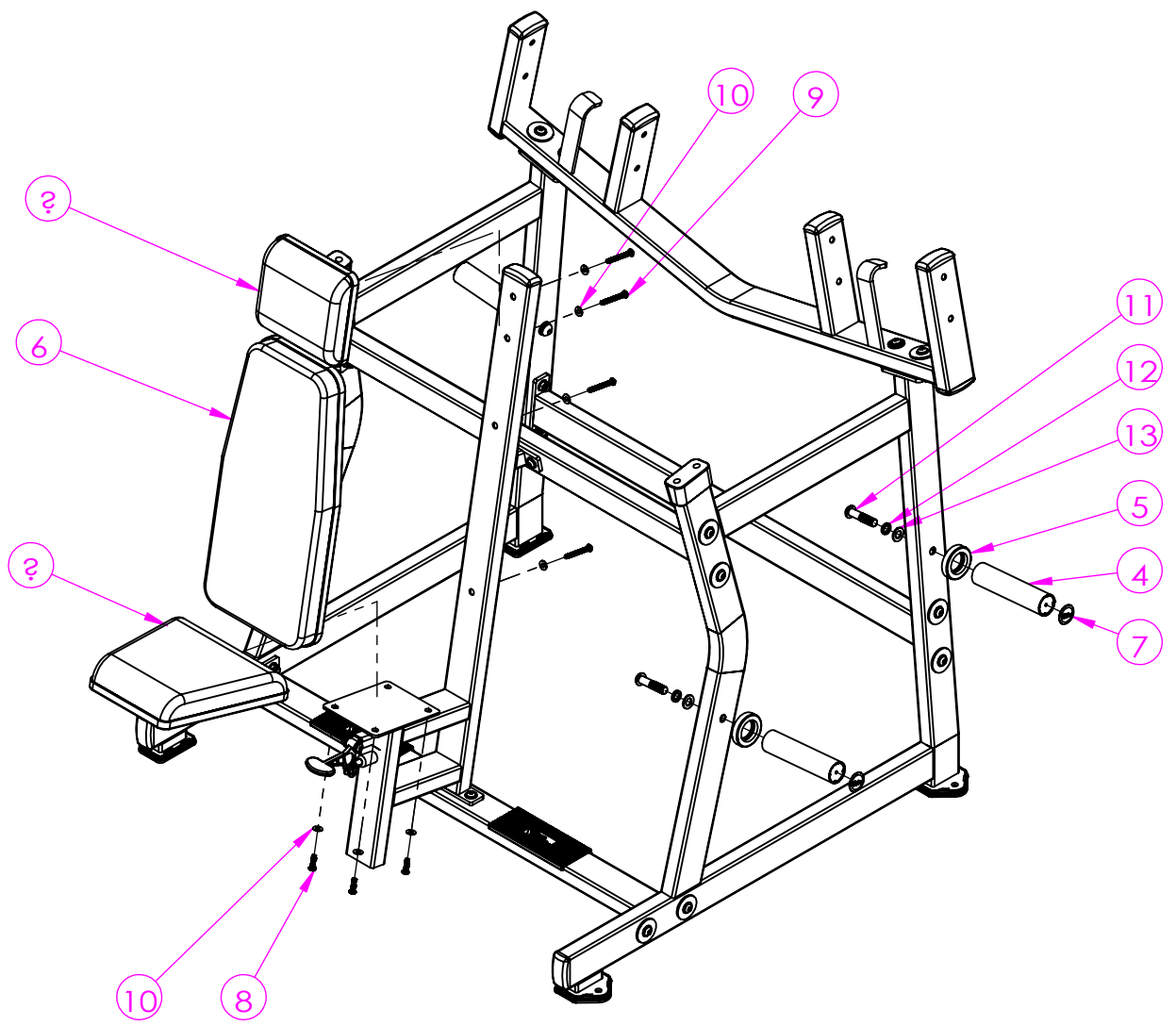

| | | | | | | | | | | | |
|-------------|------|------|--|--|----|----|------------|------|------|----------------|----|
| | | | | | | | page of | | | | |
| | | | | | | | 1 | 1 | | | |
| | | | | | | | 图纸大小 | A4H | 图号 | HS-1012B 安装步骤3 | |
| | | | | | | | 投影方式： | 零件名称 | | | |
| | | | | | | | | 料号 | | | |
| A | 图纸发行 | | | | | 刘凯 | 2022-07-26 | 比例 | 1:15 | 单位 | mm |
| 项目 | 设变单号 | 修改内容 | | | 审核 | 日期 | 设计 | 日期 | | | |
| 瑞利达体育用品有限公司 | | | | | | | | | | | |

| 项目号 | 代号 | 名称 | 数量 | 料号 |
|-----|----------|-----------|----|----|
| 1 | 安装步骤3 | | 1 | |
| 2 | R20-1281 | 左力臂组 | 1 | |
| 3 | R20-1282 | 右力臂组 | 1 | |
| 4 | M12防松帽 | M12防松帽 | 8 | |
| 5 | 55补强垫 | 55补强垫 | 8 | |
| 6 | M12X75 | 半圆头M12X75 | 8 | |
| 7 | M12平垫圈 | M12平垫圈 | 16 | |

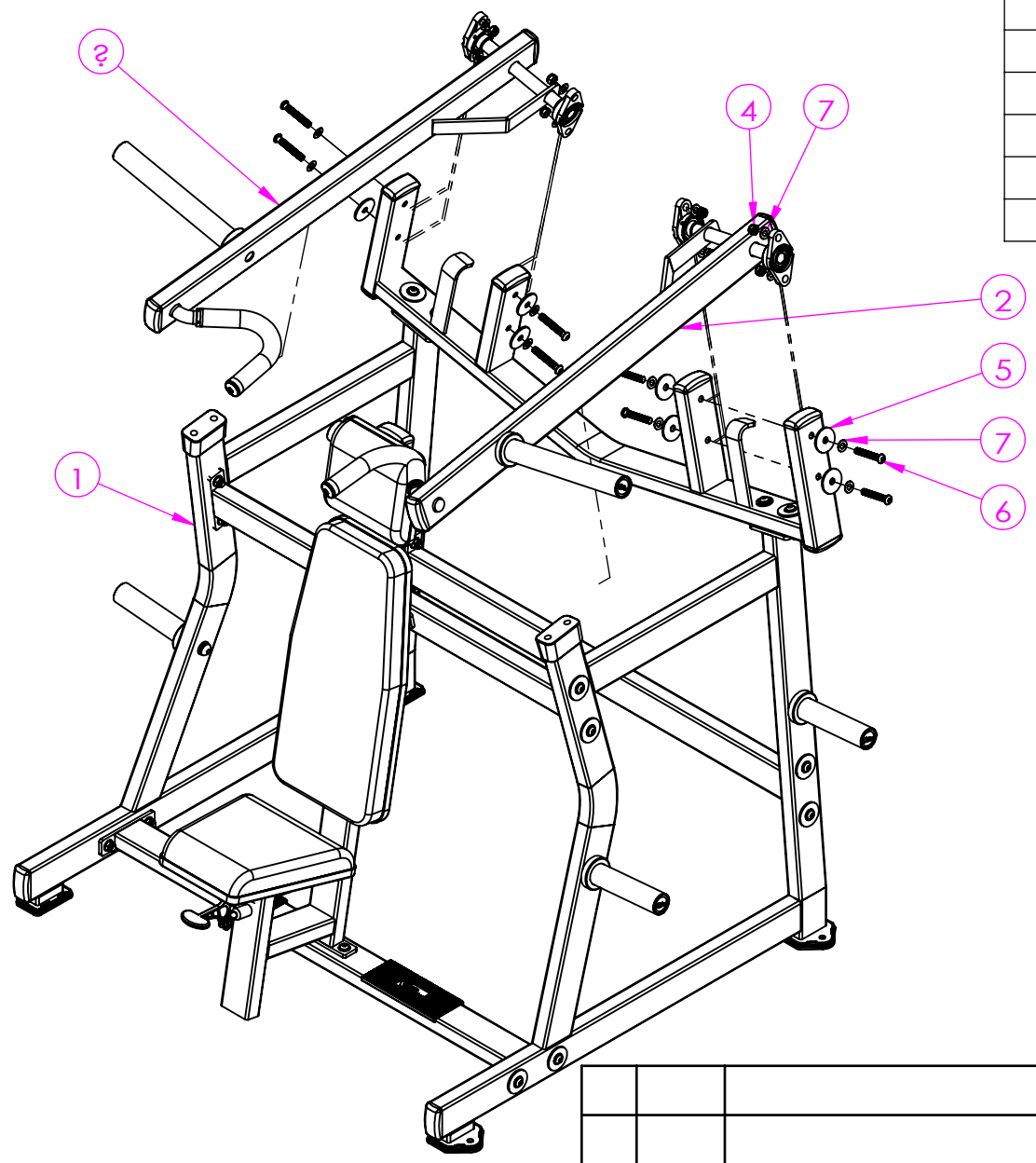

| | | | | | | | | | | | |
|----|------|------|--|--|--|----|----------------|------|------|----------------|----|
| | | | | | | | page of 1 1 | | | | |
| | | | | | | | 图纸大小 | A4H | 图号 | HS-1012B 安装步骤4 | |
| | | | | | | | 投影方式： | 零件名称 | | | |
| | | | | | | | | 料号 | | | |
| A | 图纸发行 | | | | | 刘凯 | 2022-07-26 | 比例 | 1:15 | 单位 | mm |
| 项目 | 设变单号 | 修改内容 | | | | 审核 | 日期 | 设计 | 日期 | 瑞利达体育用品有限公司 | |